

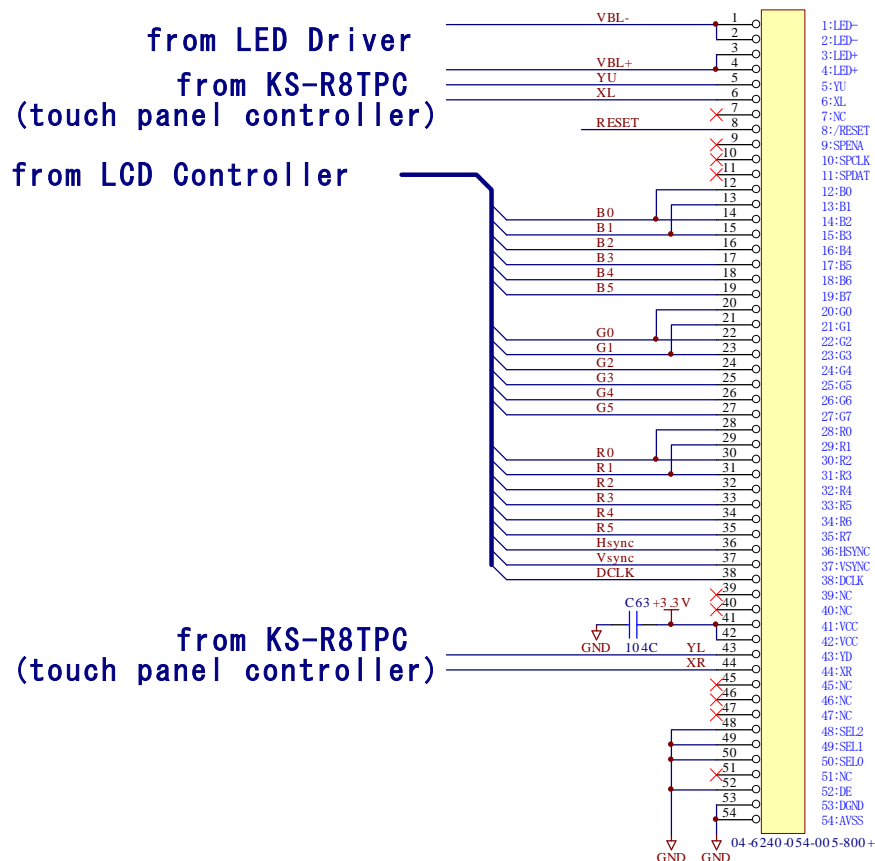

LCD I/F の参考回路

- WINSTAR 製 WF35LTIACDNT0#との接続例



上図は、KS-LETQ-2P(2PI)に WINSTAR 製 WF35LTIACDNT0#の液晶を接続する場合の参考回路図です。

LED バックライト電源回路及びタッチパネルコントローラ KS-R8TPC の参考回路は、KS-LETQ-2P(2PI)のハードウェアマニュアルを御参照ください。